

QuickWood System

Compacto • Trilateral • Economía

Modelo CD2-300

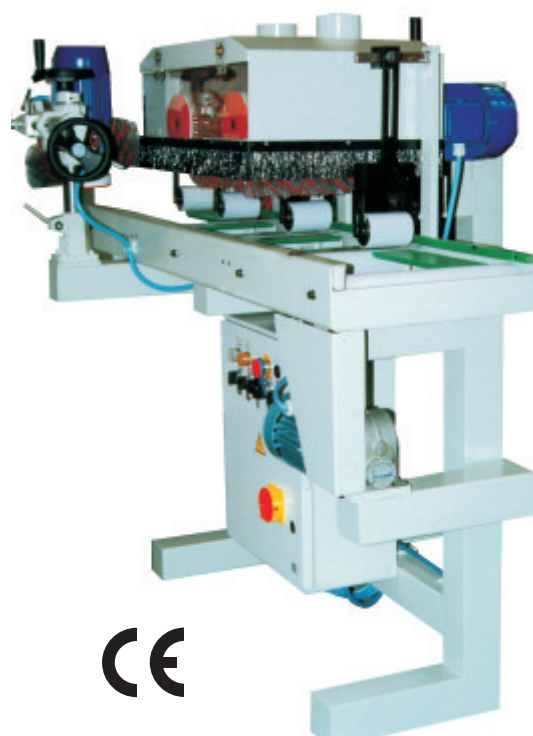

Lijado final/lijado del fondo del barniz de piezas rectangulares

- Módulo 300 con 2 motores (2 x 0.55 kW).
- Regulación infinitamente variable por alternador de frecuencia (350-1150 r.p.m.).
- Regulación de la altura de 0 a 100 mm mediante rueda de mano.
- Colección de polvos con conducto 2 x 90 mm.
- Banda de rodillos, 1441 mm de largo con rodillos PVC, altura de trabajo 852 mm.
- Motor banda 0.37 kW con 5 m/min. (Opcional con regulación desde 3 hasta 18 m/min.).
- Rodillos de presión delante/entre/detrás de husillos.
- Ancho de trabajo 300 mm.
- Arboles desmontables.
- Lijadora lateral opcional en lado derecho.
- Lijadora lateral opcional en lado izquierdo que permite ajuste en todos los ángulos.
- Preparación para todas las herramientas QuickWood.

QuickWood



Especificaciones técnicas

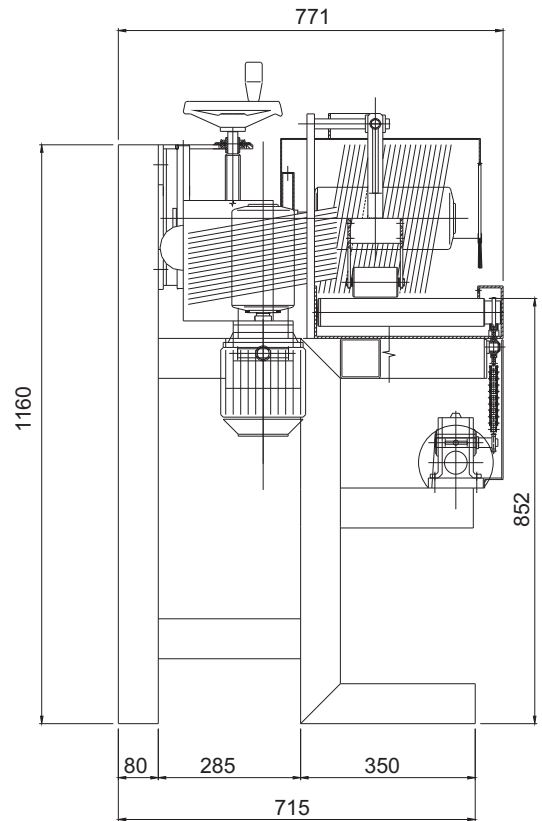
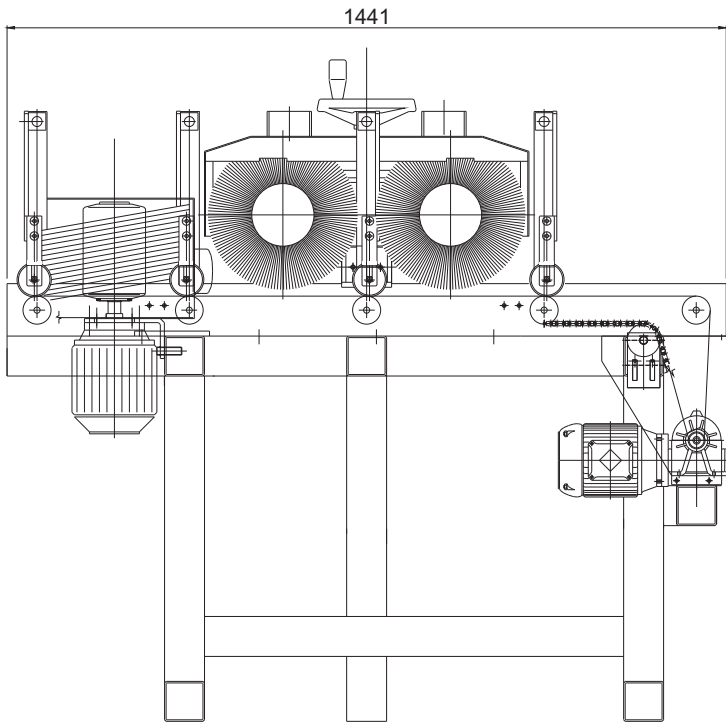

Modelo CD2

300

Medidas de pieza de trabajo:

Alto máx., mm	100
Ancho máx., mm	300
Largo	infinito

Velocidad de paso, m/min.	7
Velocidad del husillo, r.p.m.	350-1150
Largo del husillo, mm	300
Número de husillos	2
Diámetro máx. de herramienta, mm	300
Número total, discos QUICK/QN	48
Motor principal, kW	2 x 0,55
Husillos alternador de frecuencia kW	1,5
Motor de banda, kW	0,37
Conducto colector de polvos, mm	2 x 90
Capacidad de extracción, m ³ /h	1500
Peso neto, kg	aprox. 260

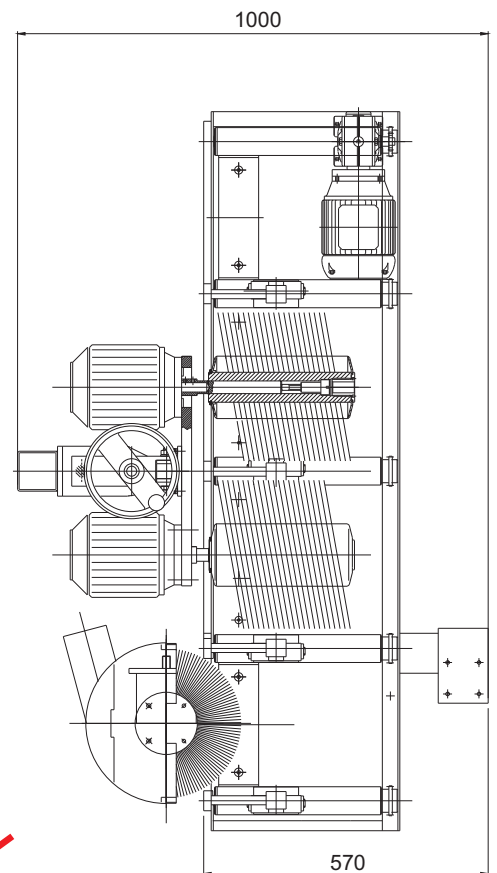

QuickWood

QuickWood Italy s.r.l.

Via delle Industrie 38/2a - Z.I.U.
33050 Pavia di Udine (UD)

☎ +39 0 432 655285 r.a.
FAX +39 0 432 655284



qw@quickwood.it
<http://www.quickwood.it>

